

## 1. Egyenes vonalú mozgások

**Feladat:**

A Mikola-csőben lévő buborék mozgását tanulmányozva igazolja az egyenes vonalú egyenletes mozgásra vonatkozó összefüggést!

*Szükséges eszközök:* Mikola-cső; dönthető állvány; befogó; stopperóra; mérőszalag.

**A kísérlet leírása:**

Rögzítse a Mikola-csövet a befogó segítségével az állványhoz, és állítsa pl.  $20^\circ$ -os dőlésszögre!

Figyelje meg a buborék mozgását, amint az a csőben mozog! A stopperóra és a mérőszalag segítségével mérje meg, hogy mekkora utat tesz meg a buborék egy előre meghatározott időtartam (pl. 3 s) alatt! Ismétlje meg a mérést még kétszer, és minden alkalommal jegyezze fel az eredményt! Utána mérje meg azt, hogy mennyi idő alatt tesz meg a buborék egy előre meghatározott utat (pl. 40 cm-t)! Ezt a mérést is ismétlje meg még kétszer, eredményeit jegyezze fel! Utána növelje meg a Mikola-cső dőlésének szögét  $45^\circ$ -osra és az új elrendezésben ismét mérje meg háromszor, hogy adott idő alatt mennyit mozdul el a buborék, vagy azt, hogy adott távolságot mennyi idő alatt tesz meg!

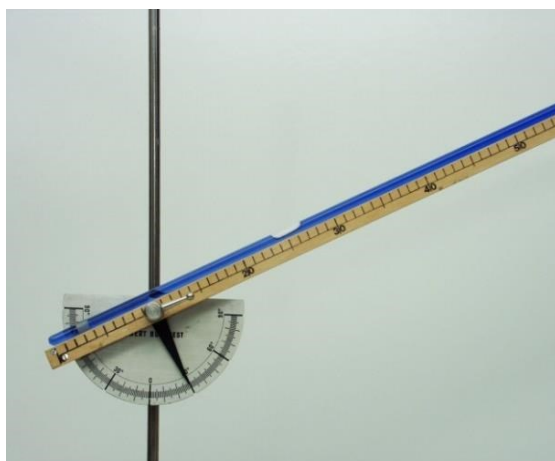

## 2. Munka, mechanikai energia

**Feladat:** Lejtőn leguruló kiskocsi segítségével tanulmányozza a mechanikai energiák egymásba alakulását!

*Szükséges eszközök:* Erőmérő; kiskocsi; nehezékek; sín; szalagrugó (a kiskocsi mechanikai készletek része); mérőszalag vagy kellően hosszú vonalzó.

### A kísérlet leírása:

Kis hajlásszögű ( $5^\circ$ - $20^\circ$ ) lejtőként elhelyezett sín végére rögzítünk a sínnel párhuzamosan egy szalagrugót. A kiskocsit három különböző magasságból engedje el, és figyelje meg a rugó összenyomódását! Keresse meg azt az indítási magasságot, amikor a kiskocsi éppen teljesen összenyomja a rugót! A nehezékek segítségével duplázza, illetve triplázza meg a kiskocsi tömegét, és a megnövelt tömegek esetén is vizsgálja meg, milyen magasságból kell elengedni a kiskocsit, hogy a rugó éppen teljesen összenyomódjon!



### 3. Pontszerű és merev test egyensúlya, egyszerű gépek

**Feladat:**

Erőmérővel kiegyensúlyozott karos mérleg segítségével tanulmányozza a merev testre ható forgatónyomatékokat és az egyszerű emelők működési elvét!

*Szükséges eszközök:* Karos mérleg; erőmérő; súly; mérőszalag vagy vonalzó.

**A kísérlet leírása:**

Egy egyensúlyban lévő karos mérleg egyik oldalára akassza fel az ismert súlyú testet, és jegyezze fel a távolságot a rögzítési pont és a kar forgástengelye között! Rögzítse az erőmérőt a mérleg másik karján, a forgástengelytől ugyanekkora távolságra! Egyensúlyozza ki a mérleget függőleges irányú erővel, és a mért erőértéket jegyezze le! Változtassa meg az erőmérő rögzítési helyét (pl. a forgástengelytől fele- vagy harmadakkora távolságra, mint az első esetben), és ismét egyensúlyozza ki! A mért erőértéket és a forgástengelytől való távolságot ismét jegyezze fel!

Készítsen értelmező rajzot, amely az elvégzett mérés esetében a mért erőértékek arányait és irányait magyarázza!

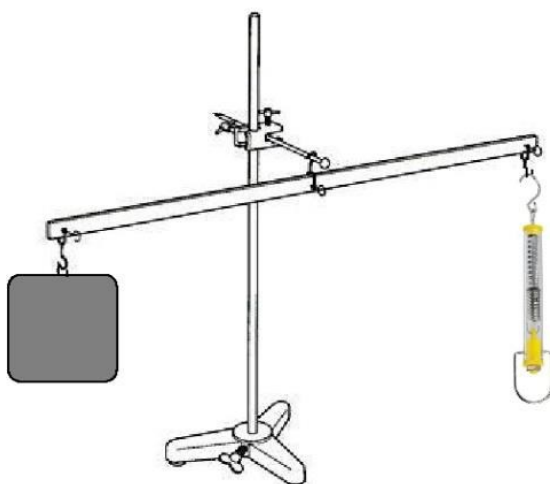

## 4. Periodikus mozgások

**Feladat:**

Különböző tömegű súlyok felhasználásával vizsgálja meg egy rugóra rögzített, rezgőmozgást végző test periódusidejének függését a test tömegétől!

*Szükséges eszközök:* Bunsen-állványra rögzített rugó; legalább öt, ismert tömegű súly vagy súlysorozat; stopperóra; milliméterpapír.

**A kísérlet leírása:**

Rögzítse az egyik súlyt az állványról lelógó rugóra, majd függőleges irányban kissé kitérítve óvatosan hozza rezgésbe! Ügyeljen arra, hogy a test a mozgás során ne ütközzön az asztalhoz, illetve hogy a rugó ne lazuljon el teljesen! A rezgőmozgást végző test egyik szélső helyzetét alapul véve határozza meg a mozgás tíz teljes periódusának idejét, és ennek segítségével határozza meg a periódusidőt! A mérés eredményét jegyezze le, majd ismételje meg a kísérletet a többi súllyal is! A mérési eredményeket, valamint a kiszámított periódusidőket rögzítse táblázatban, majd ábrázolja a milliméterpapíron, egy periódusidő-tömeg grafikonon! Tegyen kvalitatív megállapítást a rezgésidő tömegfüggésére!



## 5. Cartesius-búvár

**Feladat:**

A rendelkezésre álló eszközök segítségével készítsen el egy Cartesius-búvárt! A búvár segítségével mutassa be az úszás, a lebegés és az elmerülés jelenségét a vízben! Magyarázza el az eszköz működését!

*Szükséges eszközök:* Nagyméretű (1,5–2,5 literes) műanyag flakon kupakkal; üvegből készült szemcseppentő vagy kisebb kémcső, oldalán 0,5 cm-es skálaosztással.

**A kísérlet leírása:**

Ha a flakont oldalirányban összenyomja, a búvár lesüllyed a flakon aljára. Figyelje meg, hogy hogyan változik a vízszint a kémcsőben a flakon összenyomásakor! Jegyezze fel a kémcsőbe szorult levegőoszlop hosszát akkor, amikor a búvár a felszínen lebeg, illetve akkor, amikor a flakon aljára süllyed!

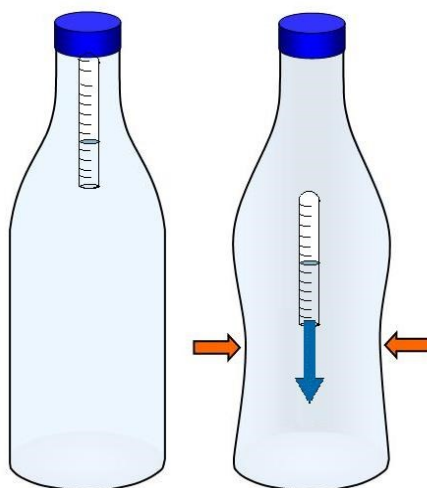

## 6. Arkhimédész törvényének igazolása arkhimédészi hengerpárral

**Feladat:**

Az arkhimédészi hengerpár segítségével mérje meg a vízbe merülő testre ható felhajtóerő nagyságát!

*Szükséges eszközök:* Arkhimédészi hengerpár (egy rugós erőmérőre akasztható üres henger, valamint egy abba szorosan illeszkedő, az üres henger aljára akasztható tömör henger); érzékeny rugós erőmérő; főzőpohár.

**A kísérlet leírása:**

Mérje meg az üres henger és az aljára akasztott tömör henger súlyát a levegőn rugós erőmérővel! Ismétlje meg a mérést úgy, hogy a tömör henger teljes egészében vízbe lóg! Ezek után töltsön vizet az üres hengerbe úgy, hogy az csordultig megteljen, s ismétlje meg a mérést így is! Írja fel mindhárom esetben a rugós erőmérő által mért értékeket!

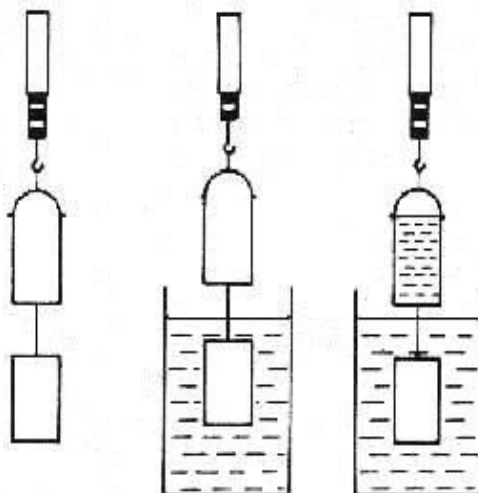

## 7. A hőtágulás bemutatása – golyó és lyuk hőtágulása

**Feladat:**

A felfüggesztett fémgolyó éppen átfér a fémgűrűn (Gravesande-készülék). Melegítse Bunsenégővel a fémgolyót, vizsgálja meg, hogy ekkor is átfér-e a gűrűn! Mi történik akkor, ha a gűrűt is melegíti? Vizsgálja meg a gűrű és a golyó átmérőjének viszonyát lehűlés közben!

*Szükséges eszközök:* Gravesande-készülék (háziilagosan is elkészíthető); Bunsen-égő; hideg (jeges) víz.

**A kísérlet leírása:**

Győződjön meg arról, hogy a golyó szobahőmérsékleten átfér a gűrűn! Melegítse fel a golyót, és vizsgálja meg, átfér-e a gűrűn! Melegítse fel a gűrűt, és így végezze el a vizsgálatot! Hűtse le a gűrűt a lehető legalacsonyabb hőmérsékletre, majd tegye rá a golyót, s hagyja fokozatosan lehűlni!

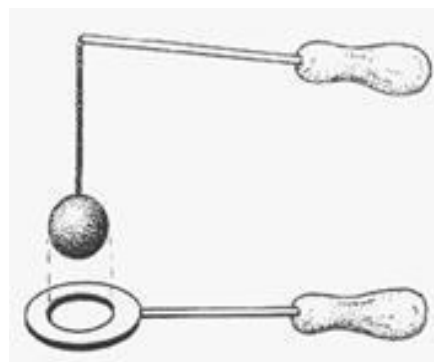

## 8. A Boyle–Mariotte-törvény szemléltetése

**Feladat:**

Elzárt gázt összenyomva tanulmányozza a gáz térfogata és nyomása közti összefüggést állandó hőmérsékleten!

*Szükséges eszközök:* Tű nélküli orvosi műanyag fecskendő.

**A kísérlet leírása:**

A fecskendő dugattyúját húzza ki a legutolsó térfogatjelzésig, majd szorítsa ujját a fecskendő csőrére olyan erősen, hogy légmentesen elzárja azt! Nyomja erősen befelé a dugattyút anélkül, hogy a fecskendő csőrén kiengedné a levegőt! Mit tapasztal? Mekkora térfogatra tudta összepréselni a levegőt?

A dugattyún a nyomást fenntartva hirtelen engedje el a fecskendő csőrét! Halk hangot hallhat a fecskendőből. Mi lehet a hanghatás oka? Húzza ki ismét a dugattyút a felső állásba, fogja be ismét a fecskendő csőrét, és nyomja be erősen a dugattyút! A fecskendő csőrét továbbra is befogva engedje el a dugattyút! Mi történik?

Végezze el a kísérletet úgy is, hogy az összenyomott fecskendő csőrét befogja, ezután kifelé húzza a dugattyút, majd ebből a helyzetből engedi el! Mi tapasztal?





## 9. Testek elektromos állapota

**Feladat:**

Különböző anyagok segítségével tanulmányozza a sztatikus elektromos töltés és a töltésmegosztás jelenségét!

*Szükséges eszközök:* Két elektroszkóp; ebonit- vagy műanyag rúd; ezek dörzsölésére szőrme vagy műszálas textil; üvegrúd; ennek dörzsölésére bőr vagy száraz újságpapír.

**A kísérlet leírása:**

- Dörzsölje meg az ebonitrudat a szőrmével (vagy műszálas textillel), és közelítse az egyik elektroszkóphoz úgy, hogy ne érjen hozzá az elektroszkóp fegyverzetéhez! Mit tapasztal? Mi történik akkor, ha a töltött rudat eltávolítja az elektroszkóptól? Ismétlje meg a kísérletet papírral dörzsölt üvegrúddal! Mit tapasztal?
- Ismétlje meg a kísérletet úgy, hogy a megdörzsölt ebonitrudat érintse hozzá az egyik elektroszkóphoz! Mi történik az elektroszkóp lemezkéivel? Dörzsölje meg az üvegrudat a bőrrel (vagy újságpapírral), és érintse hozzá a másik elektroszkóphoz! Mi történik az elektroszkóp lemezkéivel? Érintse össze vagy kösse össze vezetővel a két elektroszkópot! Mi történik?



## 10. Soros és párhuzamos kapcsolás

**Feladat:**

Egy áramforrás és két zseblámpaizzó segítségével tanulmányozza a soros, illetve a párhuzamos kapcsolás feszültség- és teljesítményviszonyait!

*Szükséges eszközök:* 4,5V-os zsebtelep (vagy helyettesítő áramforrás); két egyforma zsebizzó foglalatban; kapcsoló; vezetékek; feszültségmérő műszer, áramerősség-mérő műszer (digitális multiméter).

**A kísérlet leírása:**

Készítsen kapcsolási rajzot két olyan áramkörről, amelyben a két izzó sorosan, illetve párhuzamosan van kapcsolva!

A rendelkezésre álló eszközökkel állítsa össze mindkét áramkört! Mérje meg a fogyasztókra eső feszültségeket és a fogyasztókon átfolyó áram erősségét mindkét kapcsolás esetén! Figyelje meg az izzók fényerejét mindkét esetben!

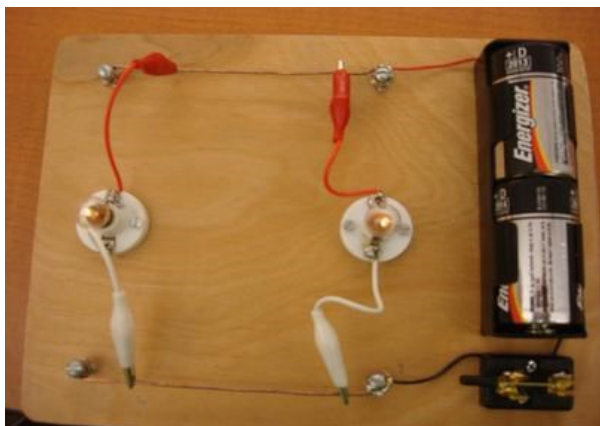

## 11. Rézcsőbe ejtett neodímium mágnes mozgásának vizsgálata

**Feladat:**

Két egymásba illeszkedő, egyforma hosszú rézcső áll a rendelkezésére. Vizsgálja meg a csőbe ejtett neodímium mágnes mozgását! Mérje meg a csőben az esés idejét úgy, hogy először a kisebb keresztmetszetű csőben ejti a mágnes, majd a nagyobb keresztmetszetű csőben, végül úgy, hogy a két csövet egymásba tolja, és a duplafalú csőben méri az esés idejét!

*Szükséges eszközök:* Két, legalább 30 cm hosszú, szorosan egymásba tolható, egyforma hosszú rézcső, melyekbe a mágnes kényelmesen befér, és elakadás nélkül tud bennük mozogni (a kisebb átmérőjű cső keresztmetszete ne legyen sokkal nagyobb a mágnes esés irányú keresztmetszeténél!); neodímium mágnes; stopperóra, centiméterszalag; puha szivacs vagy párna, amire a mágnes rápottyán.

**A kísérlet leírása:**

Vizsgálja meg, hogy a rézcső fala nem vonzza a mágnes! Ejtse bele a mágnes a rézcsőbe, figyelje meg a mozgását!

Mérje meg a csövek hosszát! Indítsa el a stopperórát, fogja függőlegesen a kisebb keresztmetszetű csövet, és amikor az időmérés 30 másodpercnél tart, ejtse bele a csőbe a mágnes! A csövet állandó magasságban tartva állítsa meg a stopperórát akkor, amikor a mágnes kiért a cső alján! (Vigyázzon, hogy a törékeny mágnes ne sérüljön meg!) Állapítsa meg a mágnes esésének idejét, majd jegyezze föl a mért adatokat!

Ismételje meg a mérést a nagyobb keresztmetszetű csővel is, majd úgy, hogy a két csövet egymásba tolja!



## 12. Elektromágneses indukció

**Feladat:**

Légmagos tekercs és mágnesek segítségével tanulmányozza az elektromágneses indukció jelenségét!

*Szükséges eszközök:* Középállású demonstrációs áramerősség-mérő; különböző menetszámú, vasmag nélküli tekercsek (például 300, 600 és 1200 menetes); 2 db rúd mágnes; vezetékek.

**A kísérlet leírása:**

Csatlakoztassa a tekercs két kivezetését az árammérőhöz! Dugjon be egy mágnest a tekercs hossz tengelye mentén a tekercsbe! Hagyja mozdulatlanul a mágnest a tekercsben, majd húzza ki a mágnest körülbelül ugyanakkora sebességgel, mint amekkorával bedugta! Figyelje közben az áramerősség-mérő műszer kitérését!

Ismételje meg a kísérletet fordított polaritású mágnessel is!

Ismételje meg a kísérletet úgy, hogy gyorsabban (vagy lassabban) mozgatja a mágnest!

Ezután fogja össze a két mágnest és a kettőt együtt mozgatva ismételje meg a kísérleteket!

Ismételje meg a kísérletet kisebb és nagyobb menetszámú tekercsrel is! Röviden foglalja össze tapasztalatait!



### 13. Geometriai fénytán – optikai eszközök

**Feladat:**

Mérje meg a kiadott üveglencse fókusz távolságát és határozza meg dioptriaértékét!

*Szükséges eszközök:* Ismeretlen fókusz távolságú üveglencse; sötét, lehetőleg matt felületű fémlemez (ernyőnek); gyertya; mérőszalag; optikai pad vagy az eszközök rögzítésére alkalmas rúd és rögzítők.

**A kísérlet leírása:**

Helyezze a gyertyát az optikai pad tartójára, és gyújtsa meg! Helyezze el az optikai padon a papíreornyót, az ernyő és a gyertya közé pedig a lencsét! Mozgassa addig a lencsét és az ernyőt, amíg a lángnak éles képe jelenik meg az ernyőn! Mérje le ekkor a kép- és tárgytávolságot, és a leképezési törvény segítségével határozza meg a lencse fókusz távolságát!

A mérés eredményét felhasználva határozza meg a kiadott üveglencse dioptriaértékét!

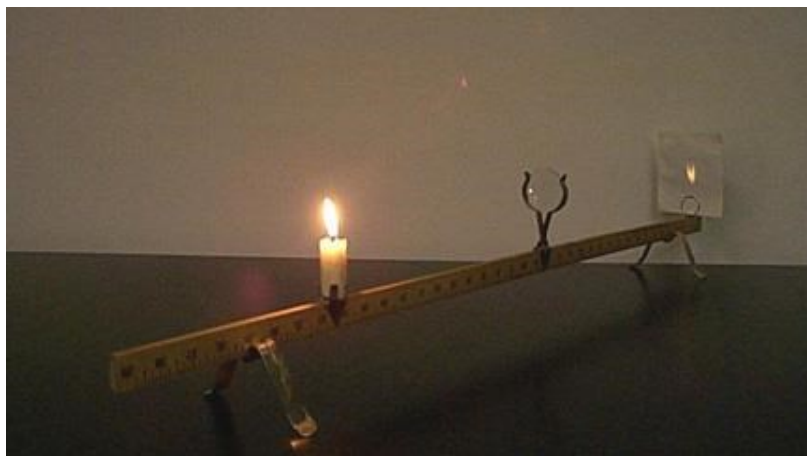

## 14. A homorú tükör képalkotása

**Feladat:**

Homorú tükörben vizsgálja néhány tárgy képét! Tapasztalatai alapján jellemezze a homorú tükör képalkotását mind gyakorlati, mind elméleti szempontból!

*Szükséges eszközök:* Homorú tükör; gyertya; gyufa; ernyő; centiméterszalag.

**A kísérlet leírása:**

A homorú tükör segítségével vetítse az égő gyertya képét az ernyőre!

Állítson elő a tükör segítségével nagyított és kicsinyített képet is! Mérje meg a beállításhoz tartozó tárgy- és képtávolságokat!

Mutassa be, hogy a tükörben mikor láthatunk egyenes állású képet!

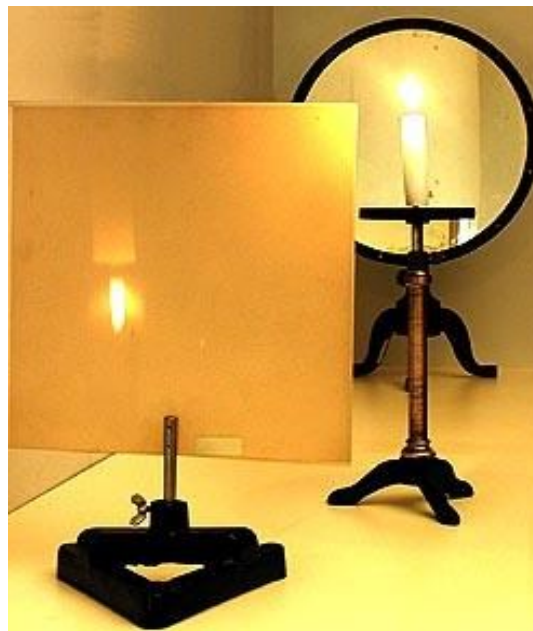

## 15. Színképek és atomszerkezet – Bohr-modell

**Feladat:**

Az ábra alapján mutassa be Bohr atommodelljének legfontosabb jellemzőit a hidrogénatom esetében!  
Értelmezze a hidrogén vonalas színképét a Bohr-modell alapján!





## 16. Az atommag összetétele, radioaktivitás

**Feladat:** Elemezze és értelmezze a mellékelt ábrán feltüntetett bomlási sort!

### Szempontok az elemzéshez:

Mit jelölnek a számok a grafikon vízszintes, illetve függőleges tengelyén?

Mi a kiinduló elem és mi a végső (stabil) bomlástermék?

Milyen bomlásnak felelnek meg a különböző irányú nyilak, hogyan változnak a jellemző adatok ezen bomlások során?

Hány bomlás történik az egyik és hány a másik fajtából?

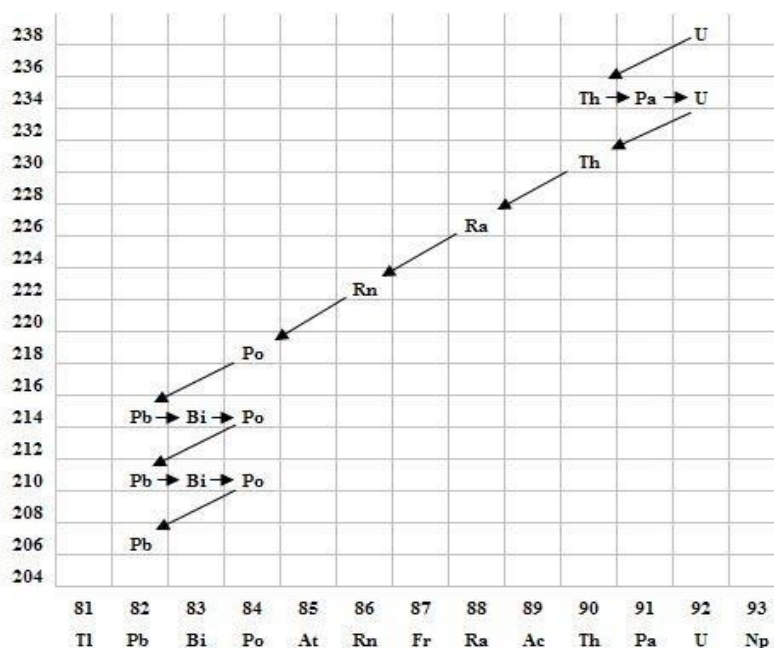

## 17. A gravitációs mező – gravitációs kölcsönhatás

**Feladat:**

Fonálinga lengésidejének mérésével határozza meg a gravitációs gyorsulás értékét!

*Szükséges eszközök:* Fonálinga: legalább 30-40 cm hosszú fonálon kisméretű nehezék; stopperóra; mérőszalag; állvány, milliméterpapír.

**A kísérlet leírása:**

A fonálingát rögzítse az állványra, majd mérje meg a zsinór hosszát és jegyezze le! Kis kitéréssel hozza az ingát lengésbe! Ügyeljen arra, hogy az inga maximális kitérése 20 foknál ne legyen nagyobb! Tíz lengés idejét stopperrel lemérve határozza meg az inga periódusidejét! Mérését ismételje meg még legalább négyszer! A mérést végezze el úgy is, hogy az inga hosszát megváltoztatja – az új hosszal történő mérést is legalább ötször végezze el!

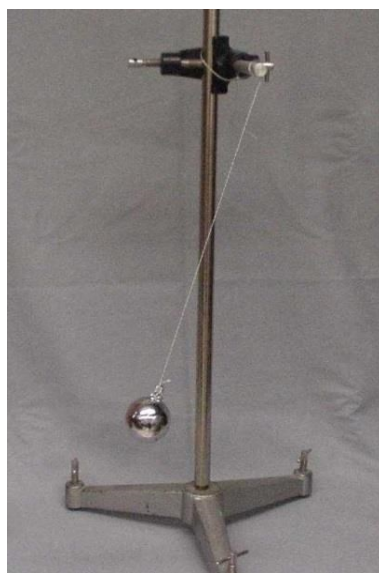

## 18. Kepler törvényeinek bemutatása bolygópálya-szimulációval

### Feladat:

Mutassa be és értelmezze Kepler törvényeit számítógépes program segítségével!

*Szükséges eszközök:*

Számítógép; Kepler törvényeit animáló program (A „Planetary Orbits” animáció használatához a <https://astro.unl.edu/downloads/> oldalról le kell tölteni az NAAP alkalmazást.); Az angol nyelvű program kezeléséhez magyar nyelvű útmutató

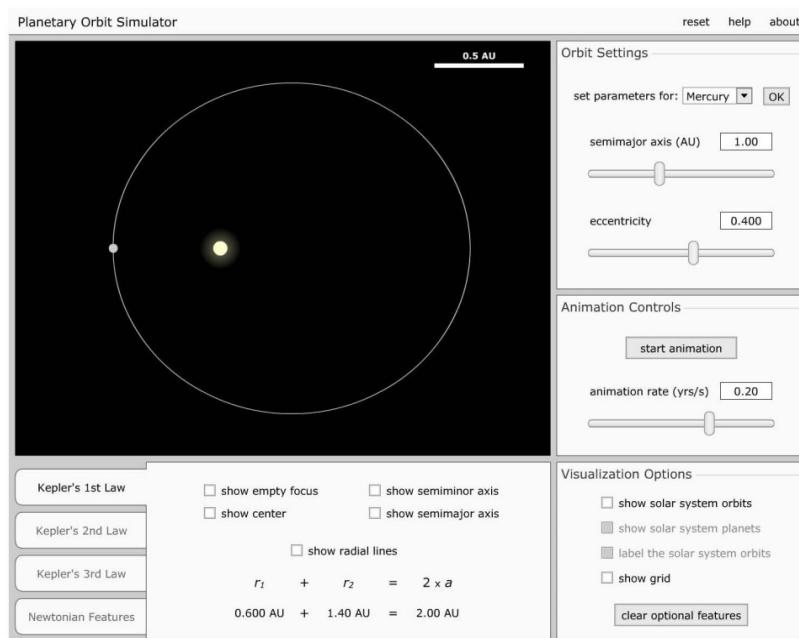

### A feladat leírása:

Elsőként a pályaadatok megválasztásával mutasson be egy körpályán, egy gyengén elnyúlt ellipszispályán, valamint egy erősen elnyúlt ellipszispályán keringő égitestet! Az animáció segítségével állapítsa meg, hogy a Naprendszer melyik bolygója mozog a legelnyúltabb, és melyik a körpályához leginkább közelítő pályán!

Szemléltesse a területi sebességek állandóságára vonatkozó összefüggést a program segítségével az előző két objektum esetén!

A program segítségével hasonlítsa össze kvalitatív módon a keringési időket és a fél nagytengelyek hosszát azonos vonzócentrum körül keringő objektumok esetében! Mutassa meg a két mennyiség között fennálló összefüggést!

### 19. A Merkúr és a Vénusz összehasonlítása

**Feladat:**

Az alábbi táblázatban szereplő adatok segítségével elemezze a Merkúr és a Vénusz közötti különbségeket, illetve hasonlóságokat!

		<b>Merkúr</b>	<b>Vénusz</b>
1.	Közepes naptávolság	57,9 millió km	108,2 millió km
2.	Tömeg	0,055 földtömeg	0,815 földtömeg
3.	Egyenlítői átmérő	4 878 km	12 102 km
4.	Sűrűség	5,427 g/cm <sup>3</sup>	5,204 g/cm <sup>3</sup>
5.	Felszíni gravitációs gyorsulás	3,701 m/s <sup>2</sup>	8,87 m/s <sup>2</sup>
6.	Szökési sebesség	4,25 km/s	10,36 km/s
7.	Legmagasabb hőmérséklet	430 °C	470 °C
8.	Legalacsonyabb hőmérséklet	-170 °C	420 °C
9.	Légköri nyomás a felszínen	~ 0 Pa	~ 9 000 000 Pa



A Vénusz

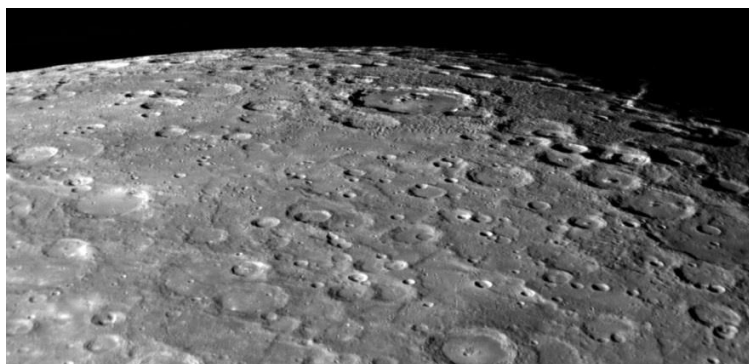

A Merkúr felszíne

**A feladat leírása:**

Tanulmányozza a Merkúrra és a Vénuszra vonatkozó adatokat! Mit jelentenek a táblázatban megadott fogalmak? Hasonlítsa össze az adatokat a két bolygó esetében, és értelmezze az eltérések okát a táblázatban található adatok felhasználásával!

## 20. Az atommag stabilitása – egy nukleonra jutó kötési energia

### Feladat:

Az alábbi grafikon segítségével elemezze, hogyan változik az atommagokban lévő nukleonok kötési energiája az atommag tömegszámának változásával! Értelmezze ennek hatását a lehetséges magátalakulásokra! Nevezze meg az a), b) és c) jelű nyilak által mutatott magátalakulásokat, valamint előfordulásukat a természetben és a technika világában!

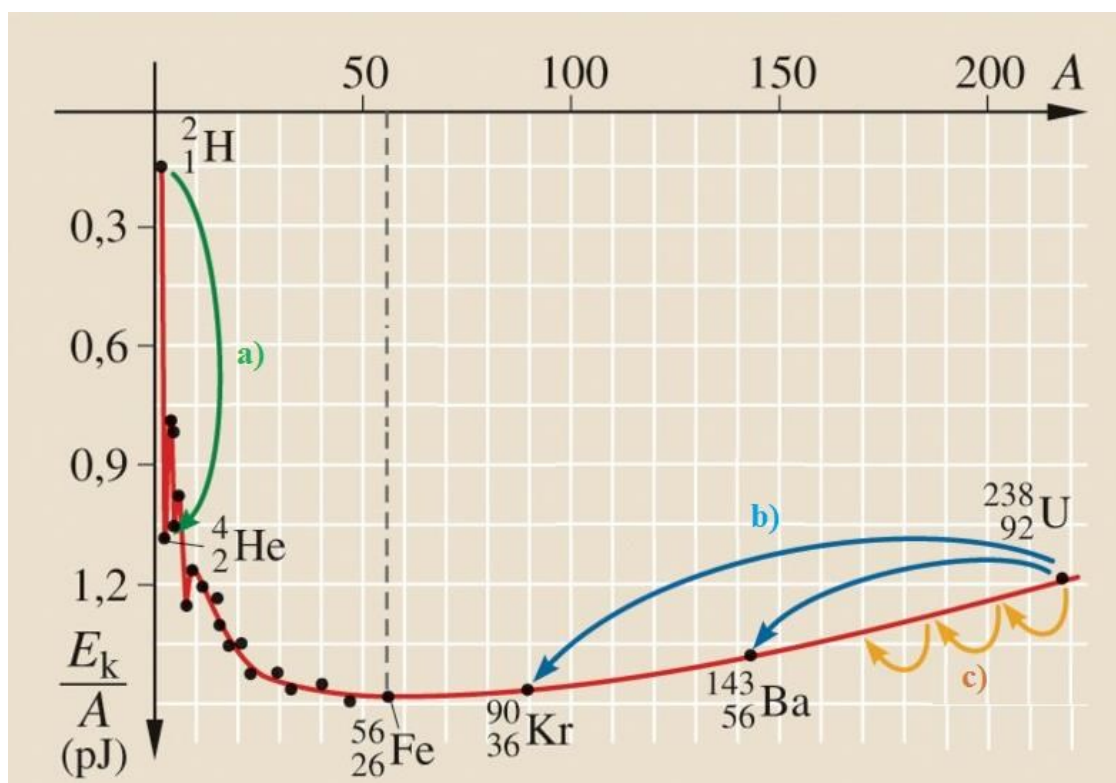

Forrás: Mozaweb